

2014年度 高校総体 団体:男子 :テニス

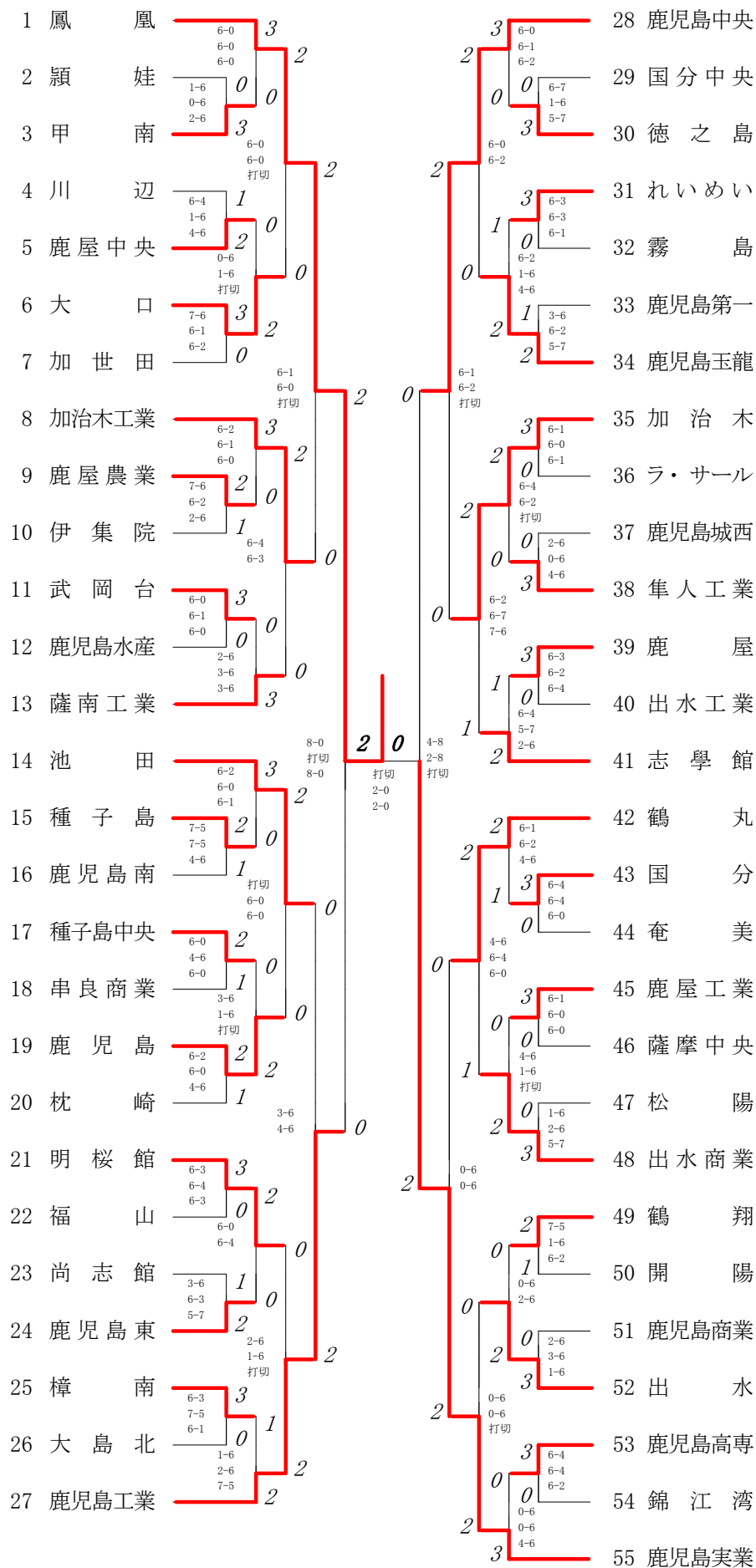

2014年度 テニス高校総体：男子

回戦	試合No.	勝者チーム名	スコア	敗者チーム名
準 決 勝	52	鳳凰	2 — 0	鹿児島工業
	1 複	井上諒風(2) 内倉鉄平(2)	1 $8 - 0$	0 新村智也(3) 有馬健(3)
	2 (単)	岡村浩太(3)	$7 - 1$	米田伊織(2)
	3 単	牧田昂也(3)	1 $8 - 0$	0 内田優平(3)
準 決 勝	53	鹿児島実業	2 — 0	鹿児島中央
	1 複	辻泰一(2) 永里諒(2)	1 $8 - 4$	0 下野真澄(3) 坂口輝河(3)
	2 単	東侑磨(3)	1 $8 - 2$	0 大渡洸明(3)
	3 (単)	田代翔(1)	$7 - 3$	川路廉(3)
決 勝	54	鳳凰	2 — 0	鹿児島実業
	1 (複)	井上諒風(2) 内倉鉄平(2)	$\frac{6}{2} - \frac{2}{3}$	辻泰一(2) 永里諒(2)
	2 単	岡村浩太(3)	2 $\frac{6}{6} - \frac{4}{3}$	0 東侑磨(3)
	3 単	牧田昂也(3)	2 $\frac{6}{6} - \frac{2}{1}$	0 田代翔(1)

複・単に○印がついている場合は途中打ち切り

2014年度 高校総体 団体:女子 :テニス

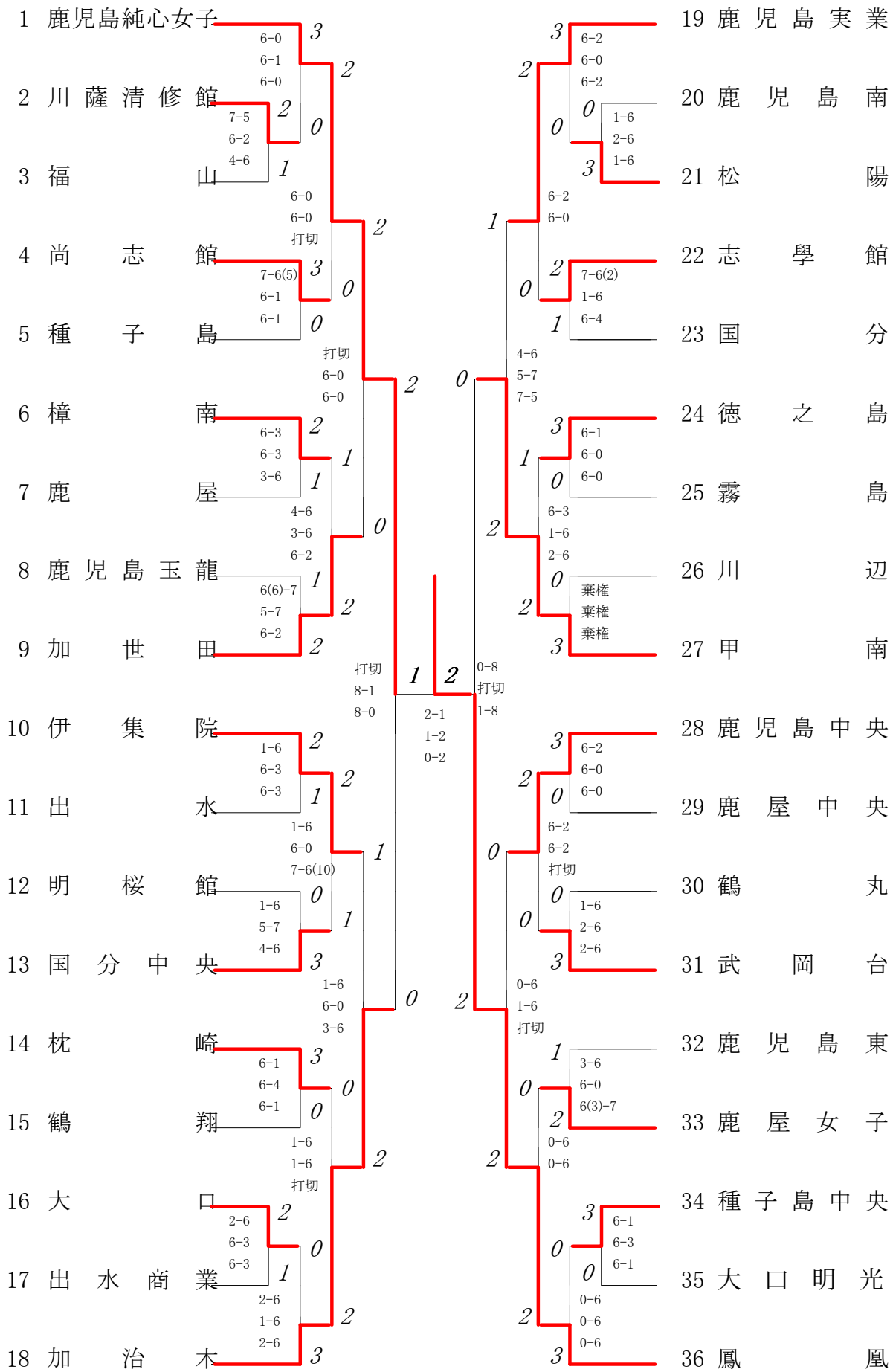

2014年度 テニス高校総体：女子

回戦	試合No.	勝者チーム名	スコア	敗者チーム名
準 決 勝	33	鹿児島純心女子	2 — 0	加治木
	1	複 堤 陽 菜(2) 御領原 由 貴(1)	4 — 1	森 下 絢 加(3) 寺 田 眞 子(3)
	2	単 平 原 美 咲(3)	1	8 — 1 0 田ノ上 並 紀(3)
	3	単 芦 浦 里 奈(2)	1	8 — 0 0 弓 削 香菜子(3)
準 決 勝	34	鳳凰	2 — 0	甲南
	1	複 大 橋 莉 子(3) 中 島 鯉 季(1)	1	8 — 0 0 齊 藤 玲 乃(2) 佐 藤 英里佳(2)
	2	単 古 賀 千 遥(2)		4 — 3 山 方 佳 乃(2)
	3	単 英 風 紗(2)	1	8 — 1 0 槐 島 彩 音(2)
準 決 勝	35	鳳凰	2 — 1	鹿児島純心女子
	1	複 大 橋 莉 子(3) 中 島 鯉 季(1)	1	$\frac{6}{4} - \frac{3}{6}$ $\frac{6(4)}{7} - \frac{7}{6}$ 2 堤 陽 菜(2) 御領原 由 貴(1)
	2	単 古 賀 千 遥(2)	2	$\frac{5}{6} - \frac{7}{3}$ $\frac{6}{7} - \frac{3}{6}$ 1 平 原 美 咲(3)
	3	単 英 風 紗(2)	2	$\frac{6}{6} - \frac{1}{1}$ 0 芦 浦 里 奈(2)

複・単に○印がついている場合は途中打ち切り

第1ブロック

第2ブロック

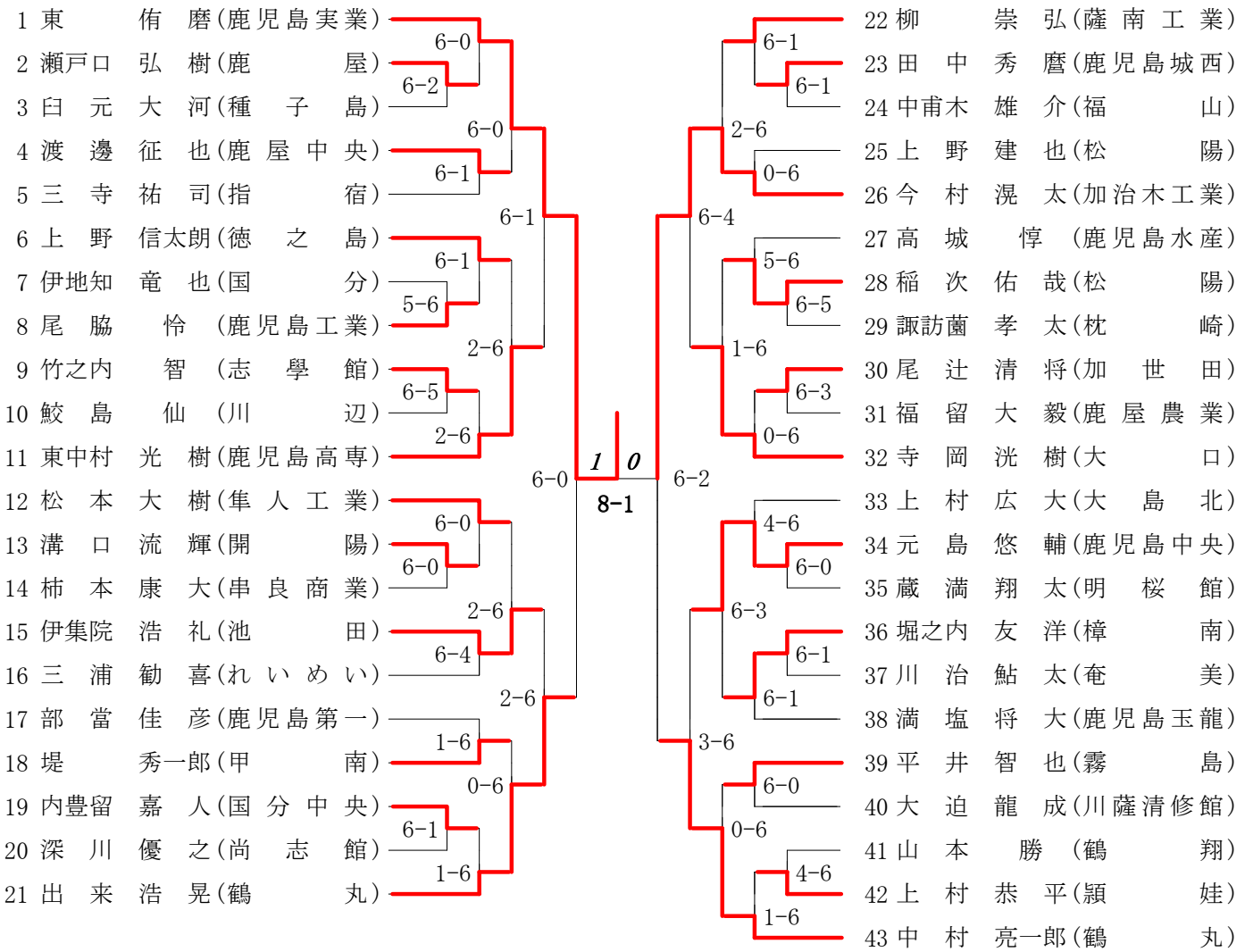

第3ブロック

第4ブロック

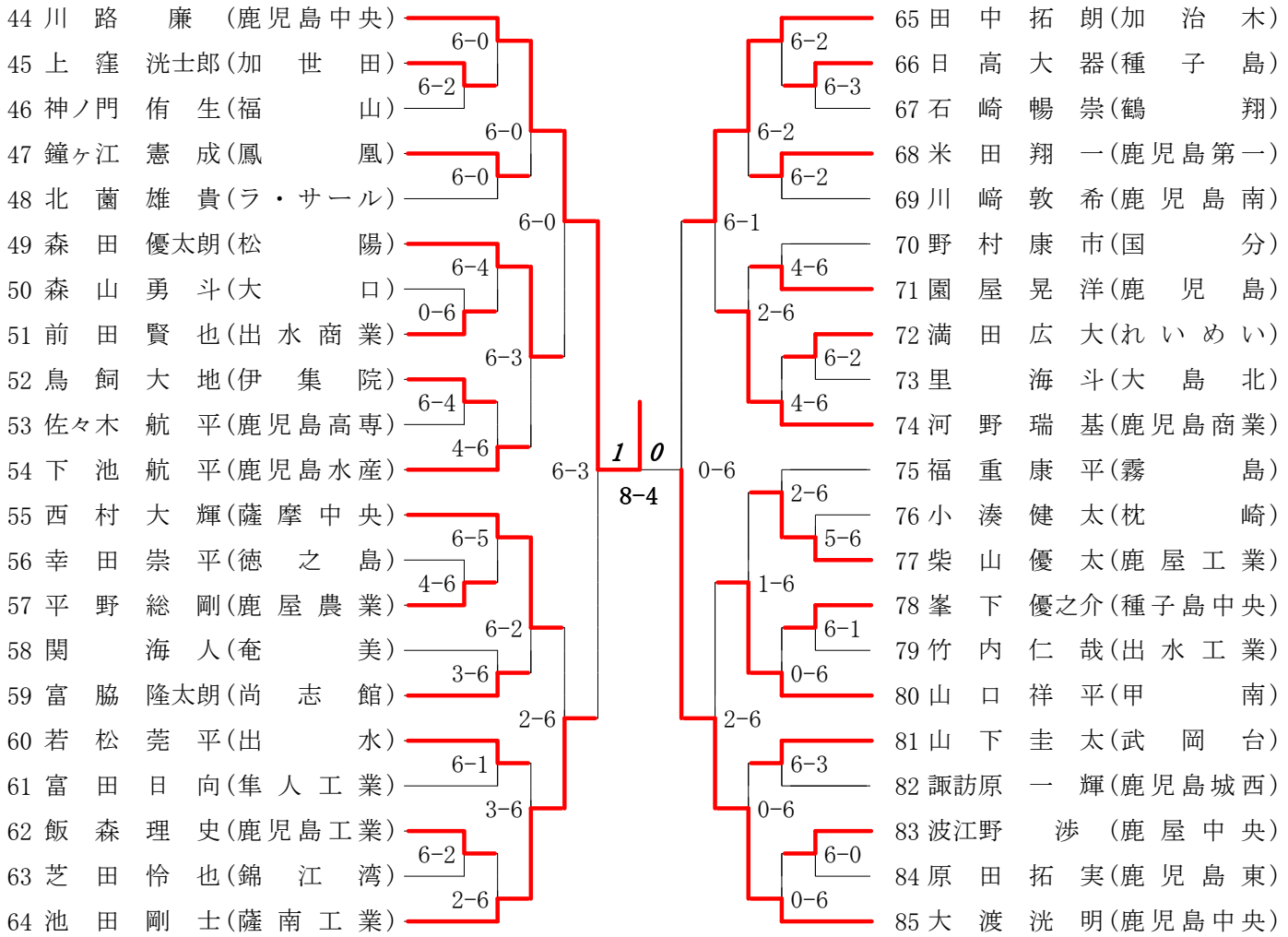

第5ブロック

第6ブロック

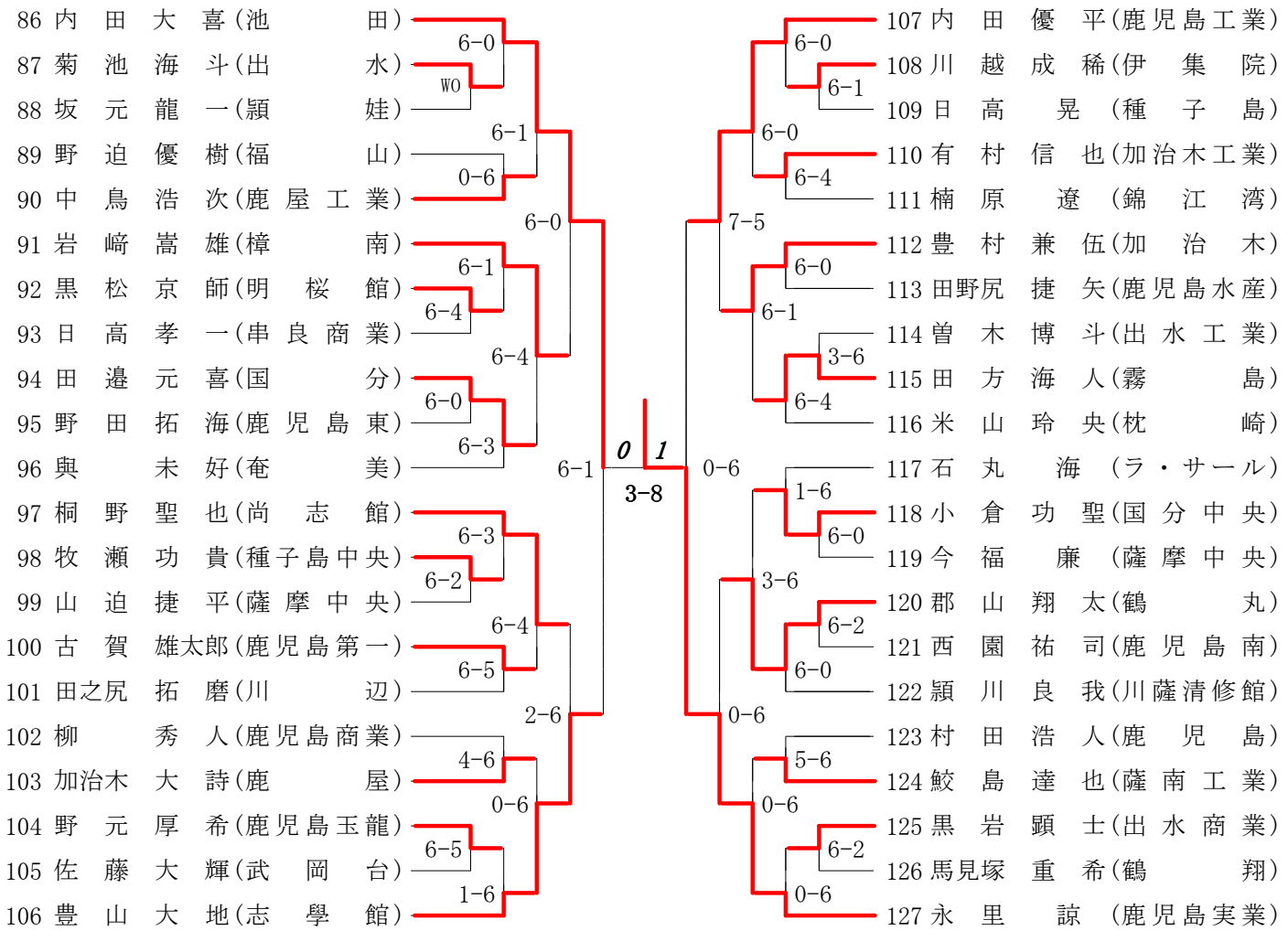

第7ブロック

第8ブロック

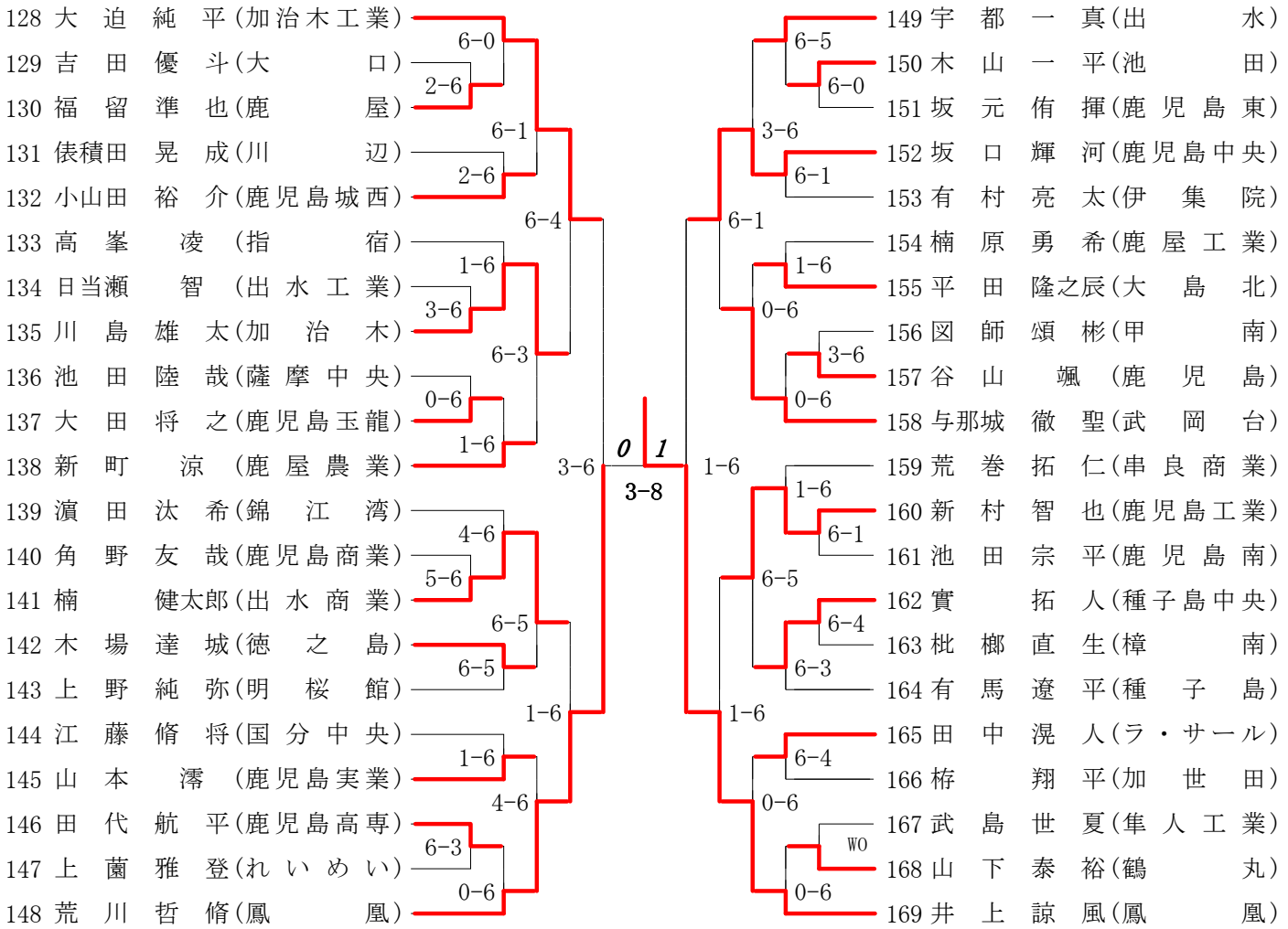

第9ブロック

第10ブロック

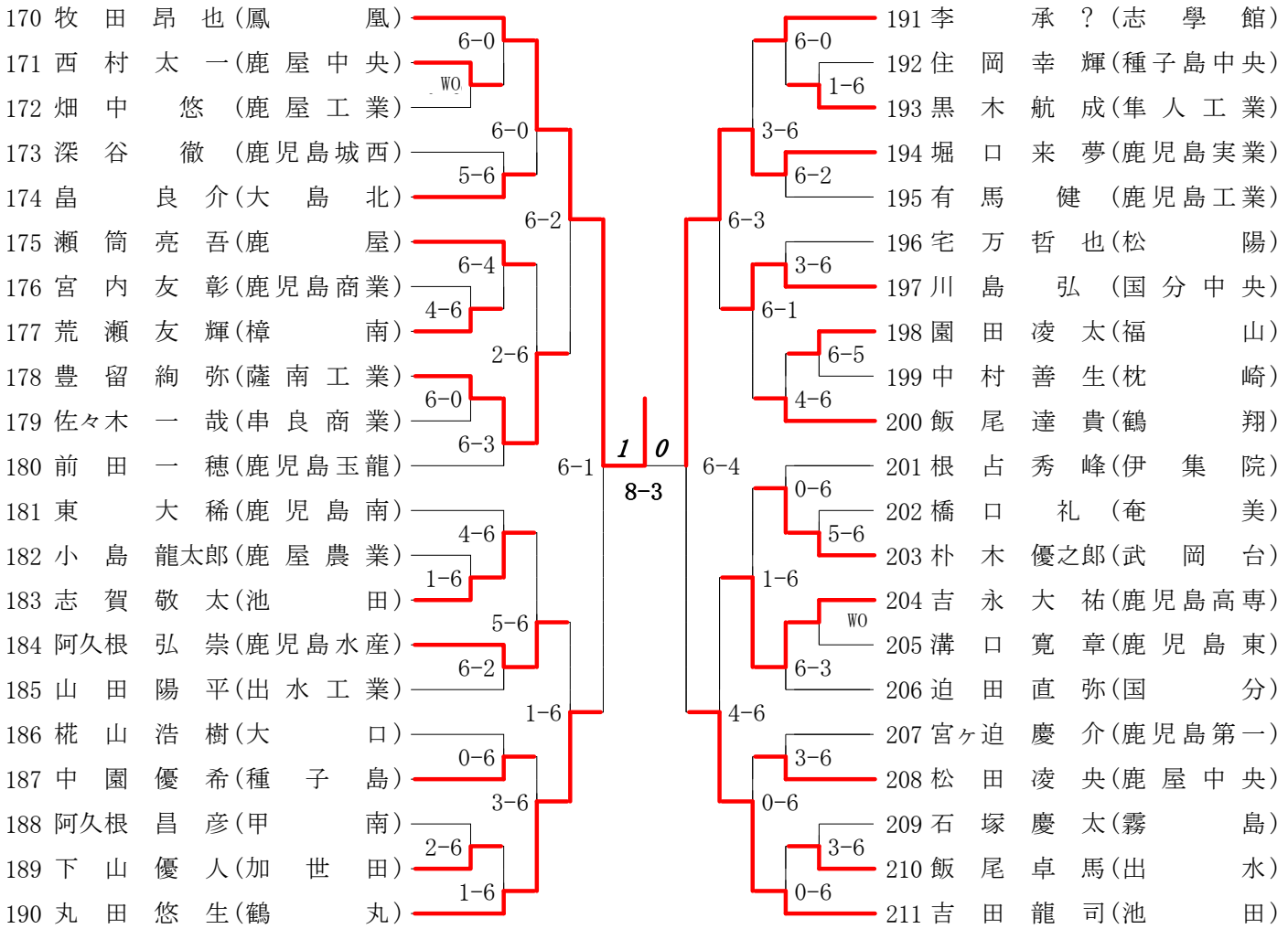

第11ブロック

第12ブロック

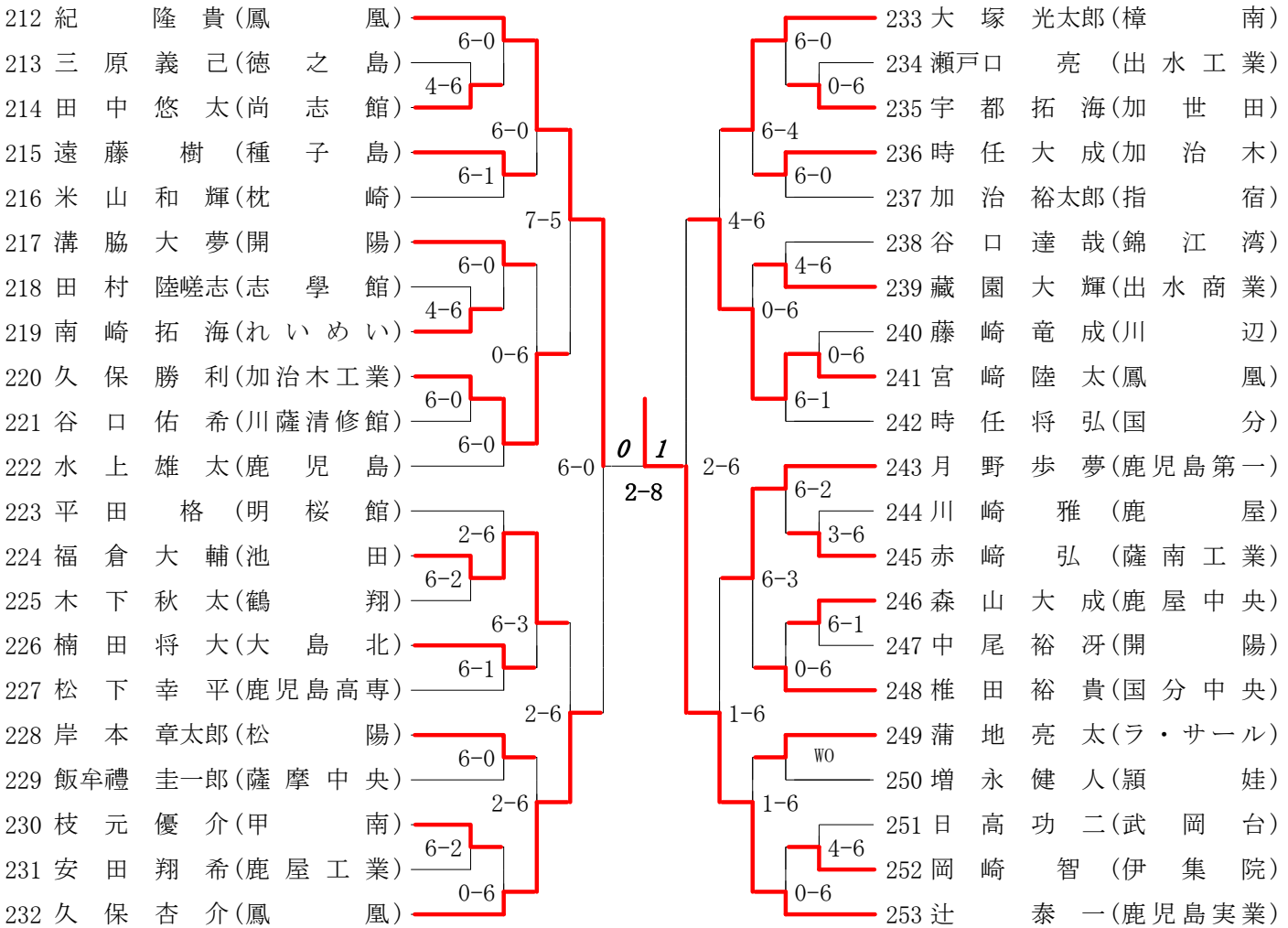

第 13 ブロック

第 14 ブロック

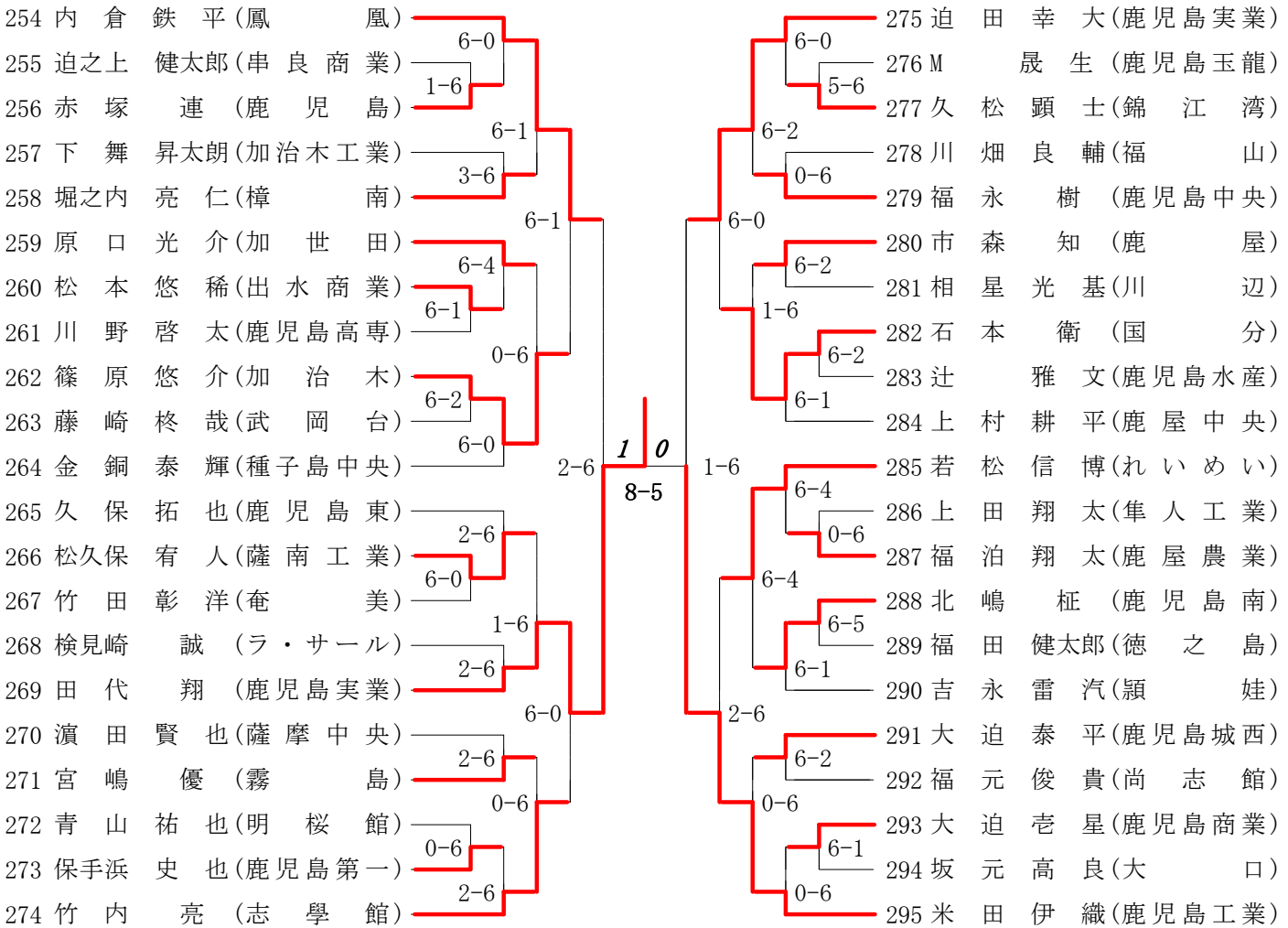

第 15 ブロック

第 16 ブロック

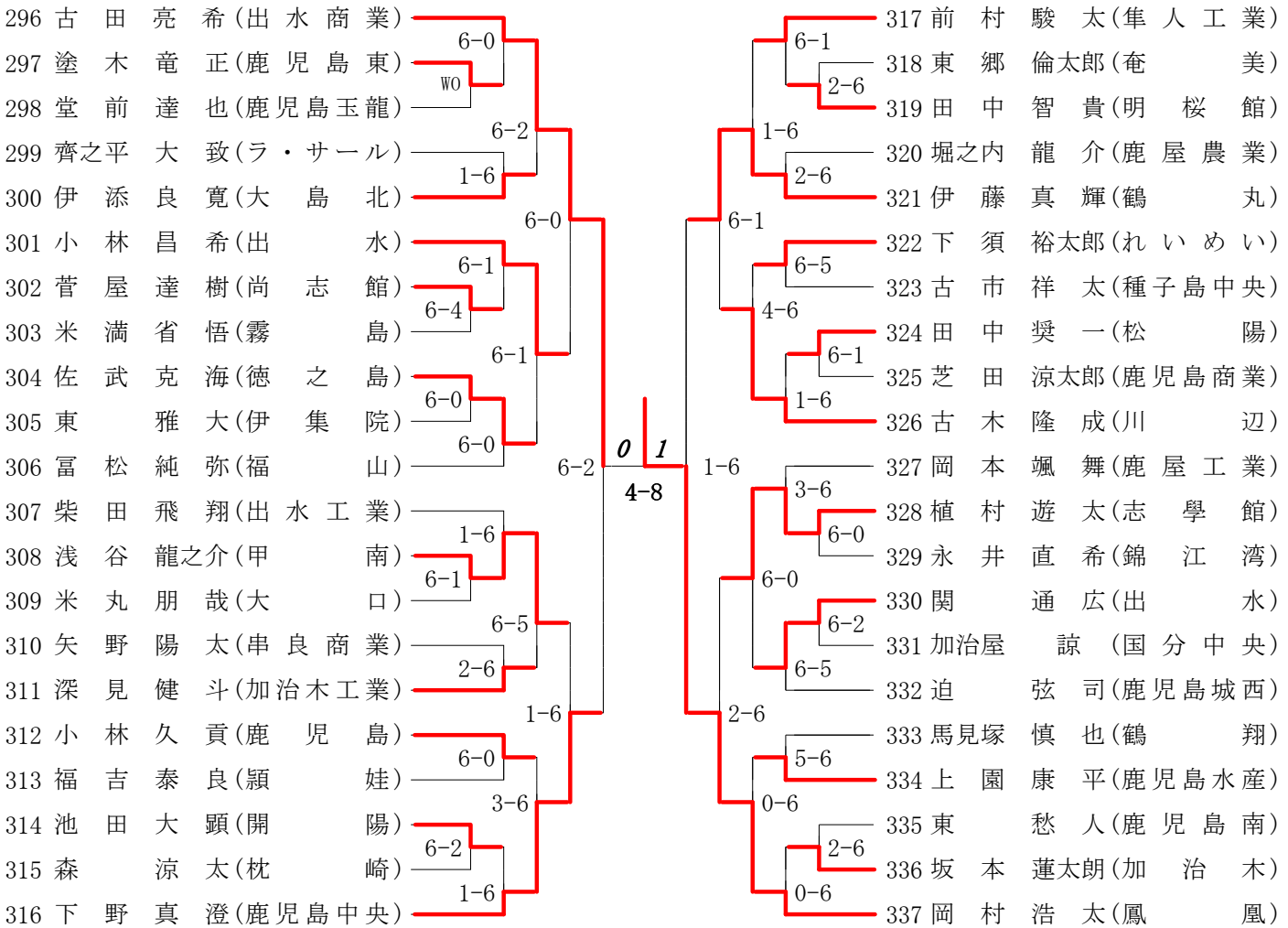

2014年度 高校総体 男子 : シングルス ベスト 32 (参加組数 : 337) : テニス

名前の()は学年 スコアの中の()はタイブレークポイント

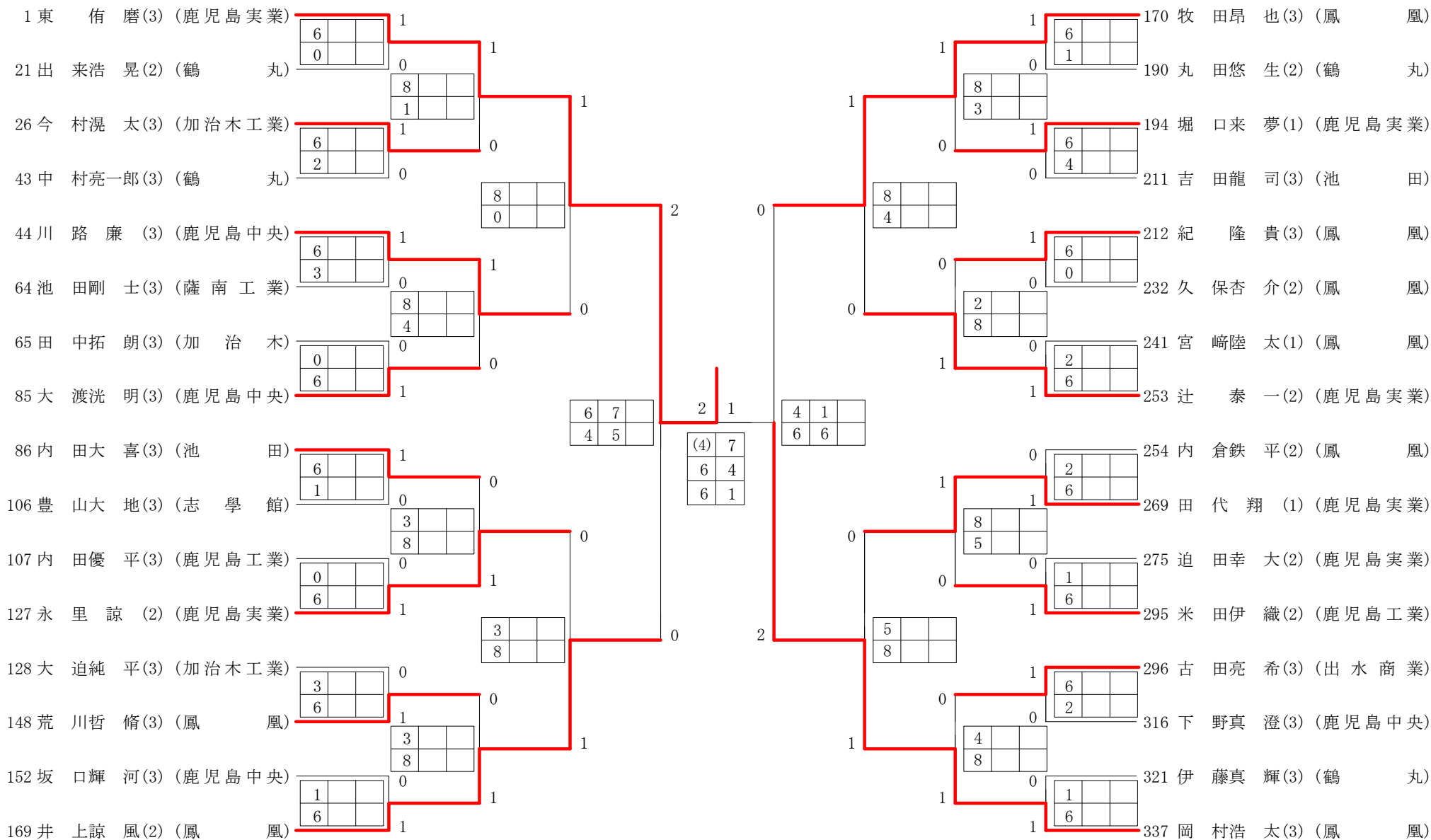

3位決定戦

井 上諒 風	0	<table border="1"> <tr><td>3</td><td>6</td></tr> <tr><td>3</td><td>6</td></tr> <tr><td></td><td></td></tr> </table>	3	6	3	6			2	牧 田昂 也
3	6									
3	6									

第1ブロック

第2ブロック

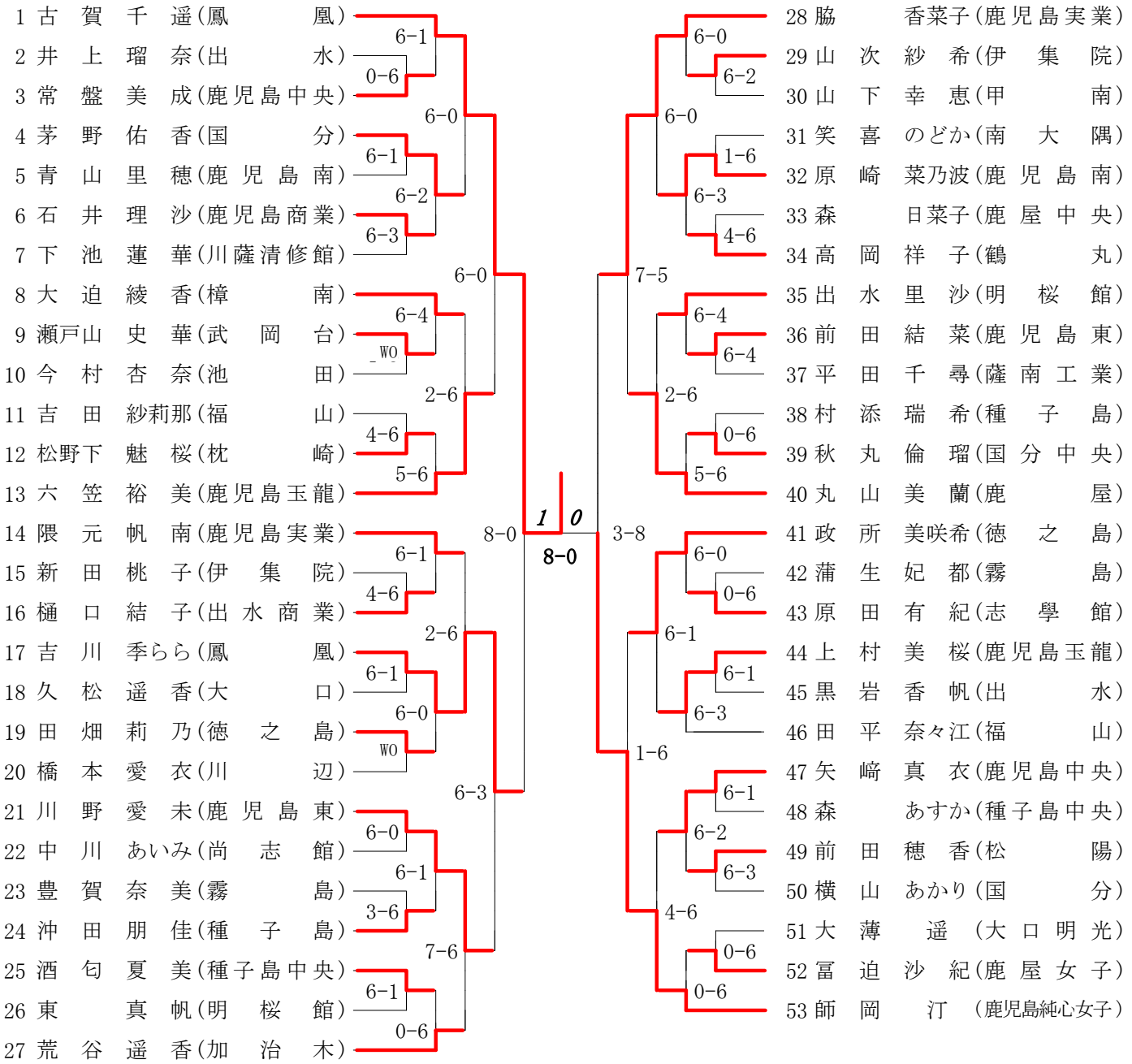

第3ブロック

第4ブロック

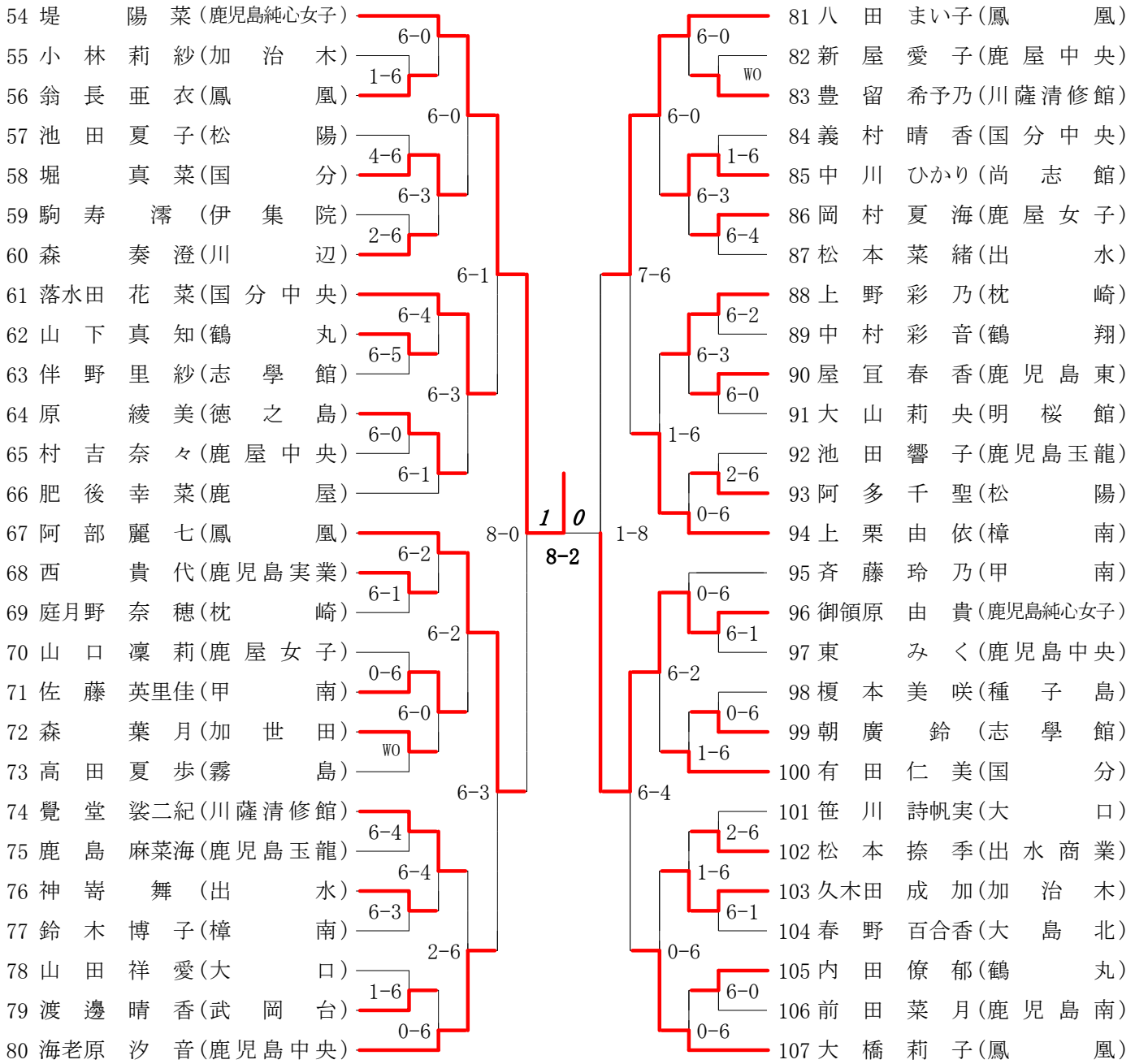

第5ブロック

第6ブロック

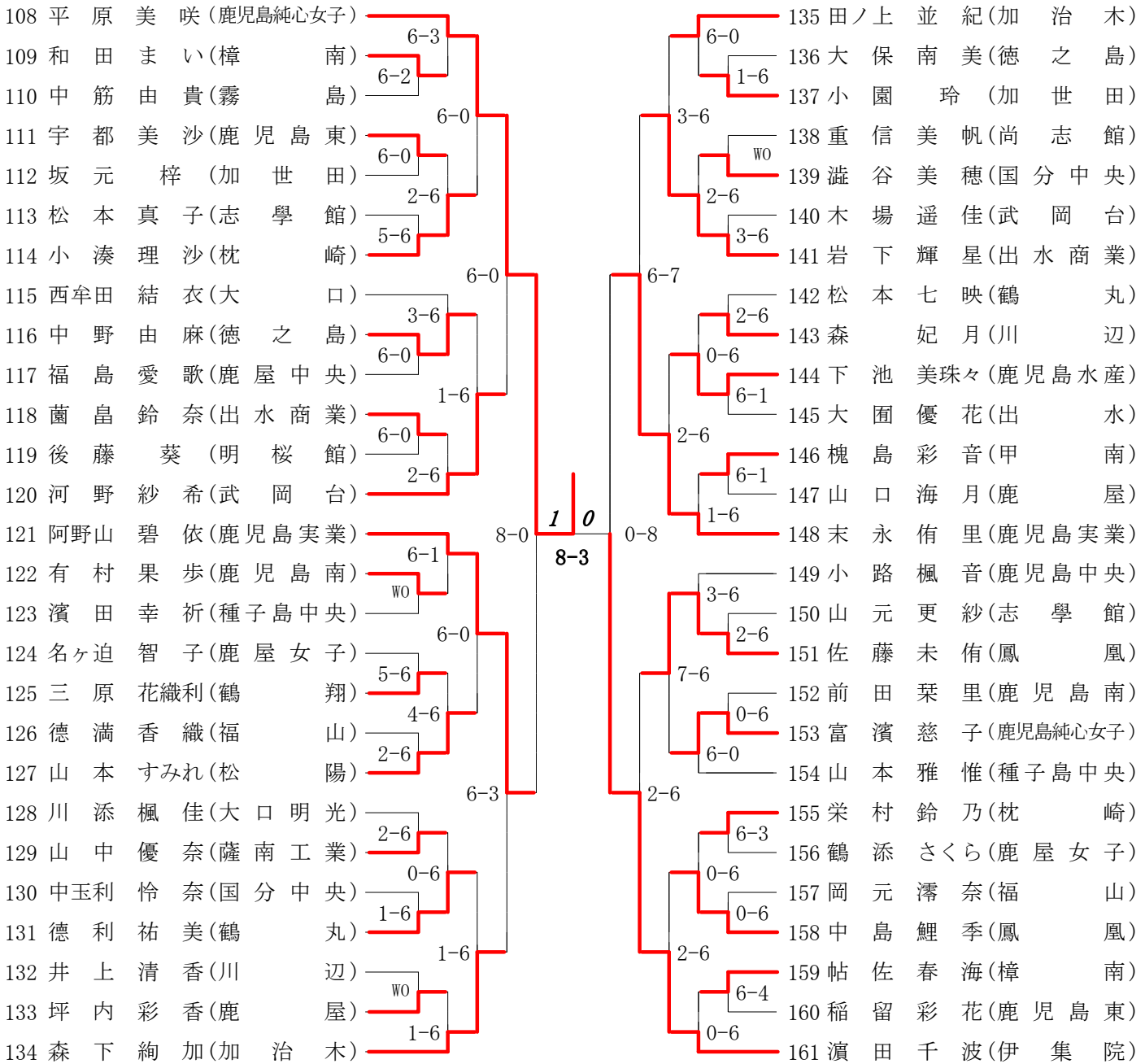

第7ブロック

第8ブロック

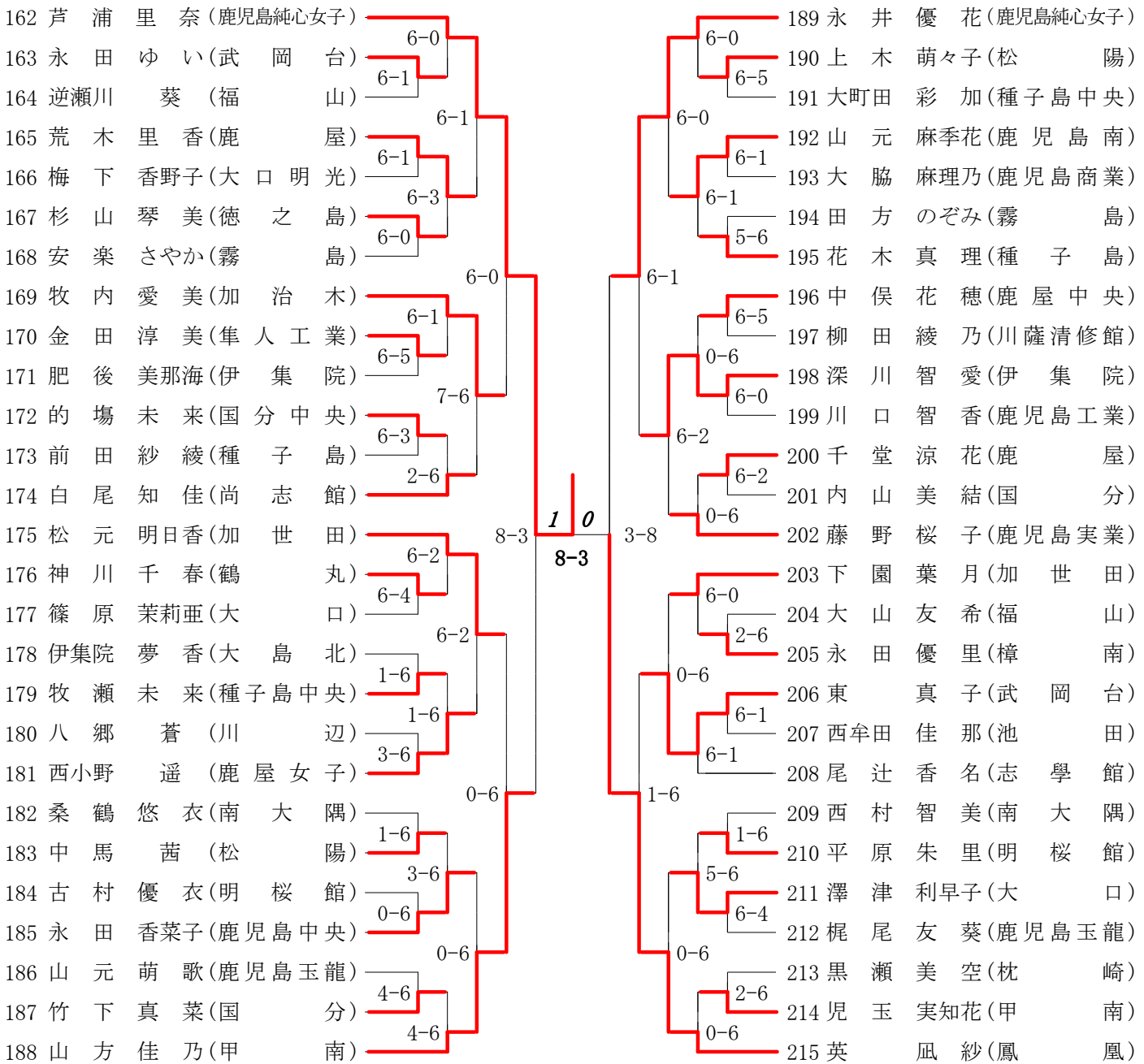

2014年度 高校総体 女子 : シングルス ベスト 32 (参加組数 : 215) : テニス

名前の()は学年 スコアの中の()はタイブレークポイント

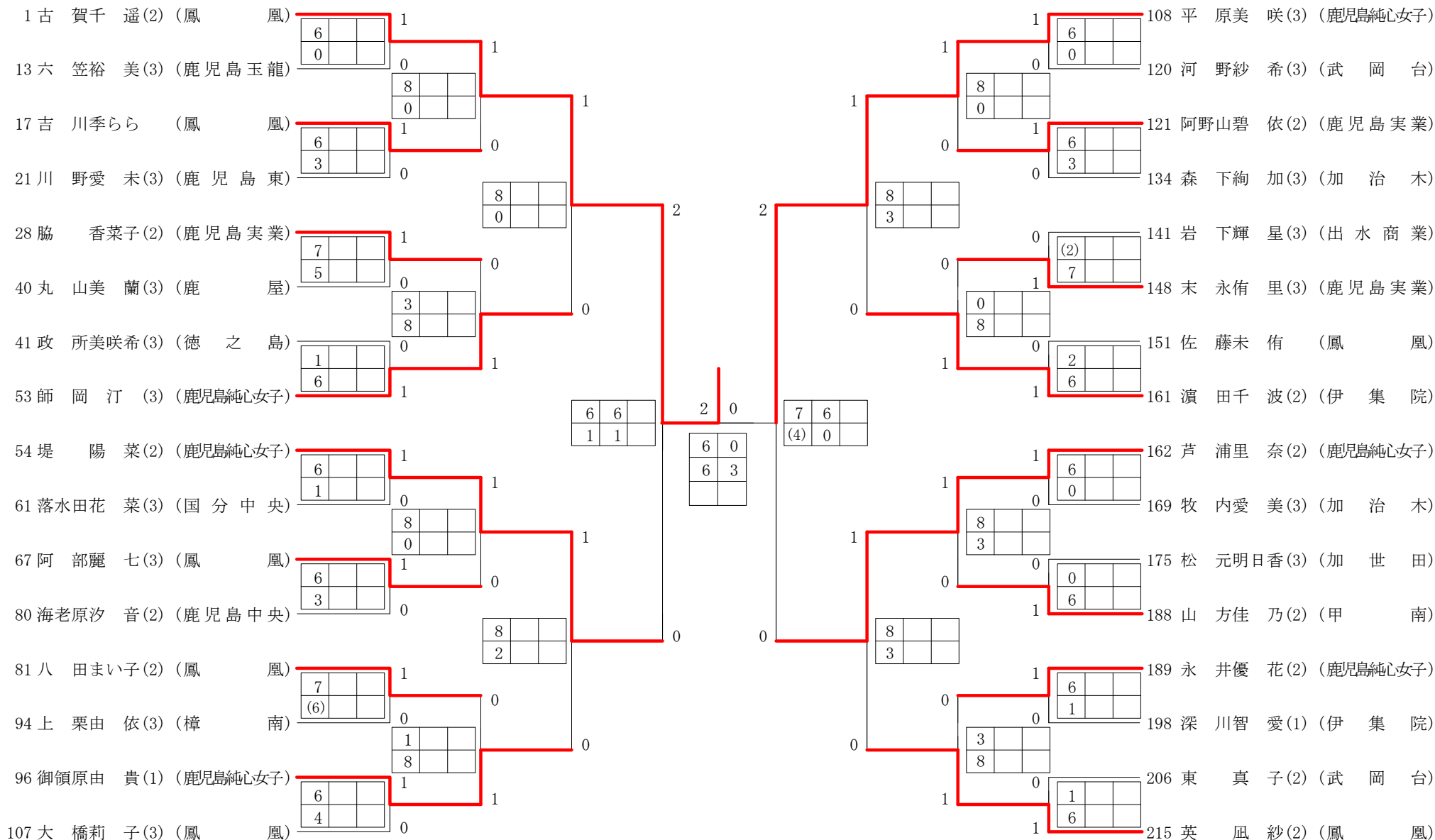

3位決定戦

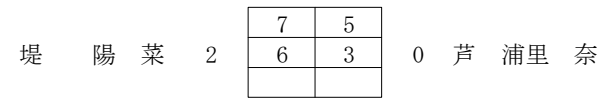

第1ブロック

第2ブロック

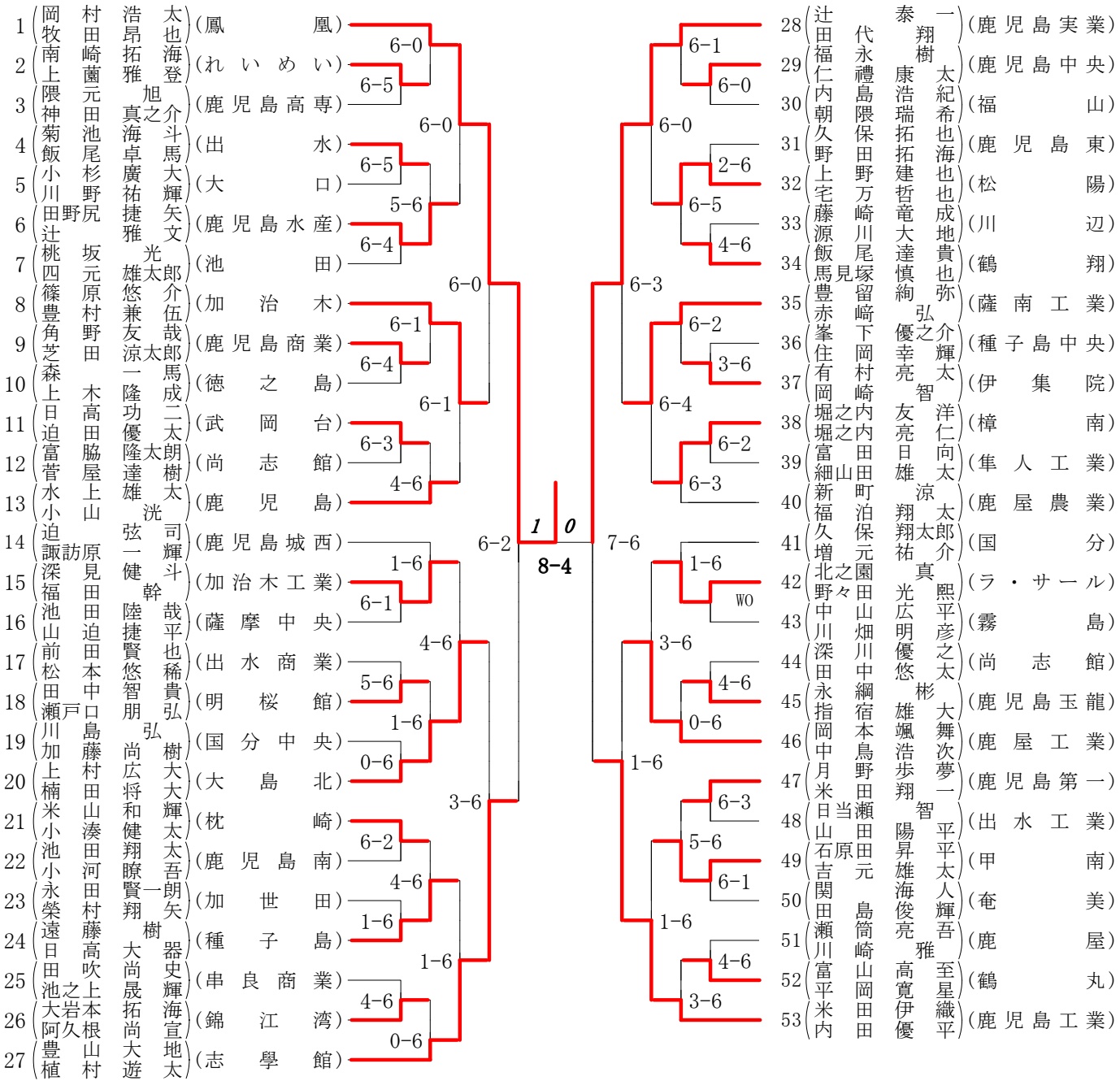

第3ブロック

第4ブロック

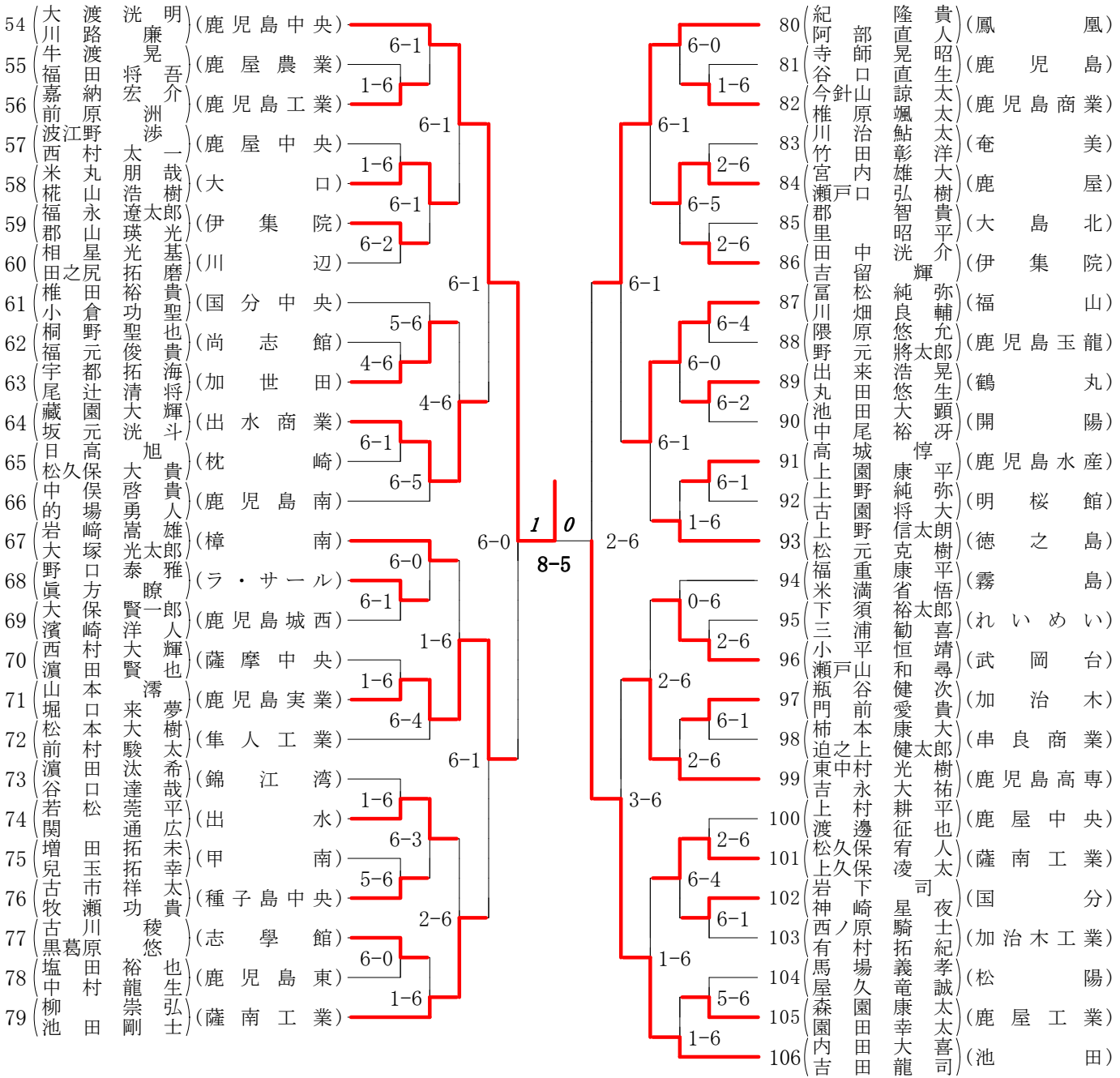

第5ブロック

第6ブロック

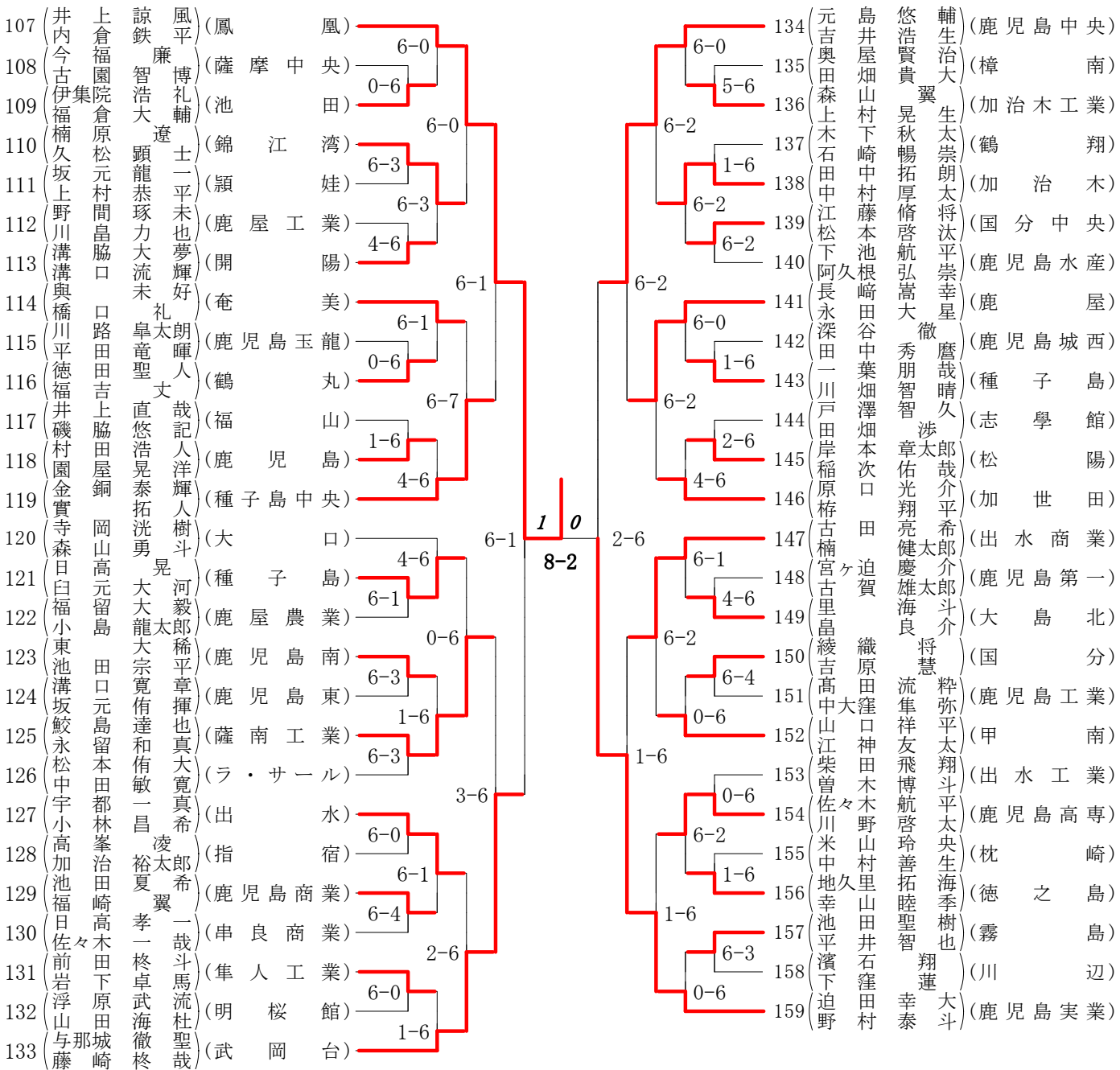

第7ブロック

第8ブロック

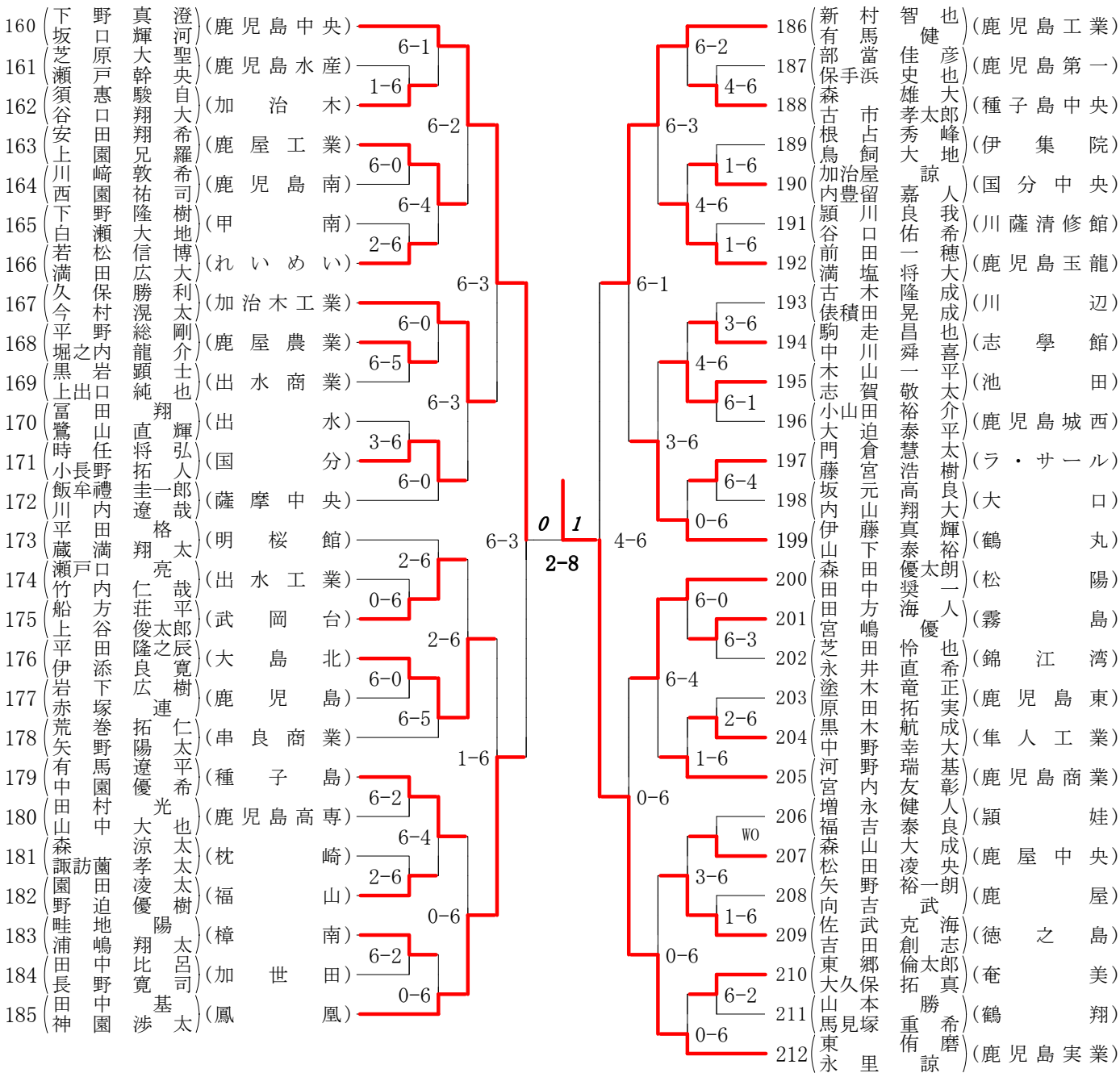

2014年度 高校総体 男子 :ダブルス ベスト 16 (参加組数:212) :テニス

名前の()は学年 スコアの中の()はタイブレークポイント

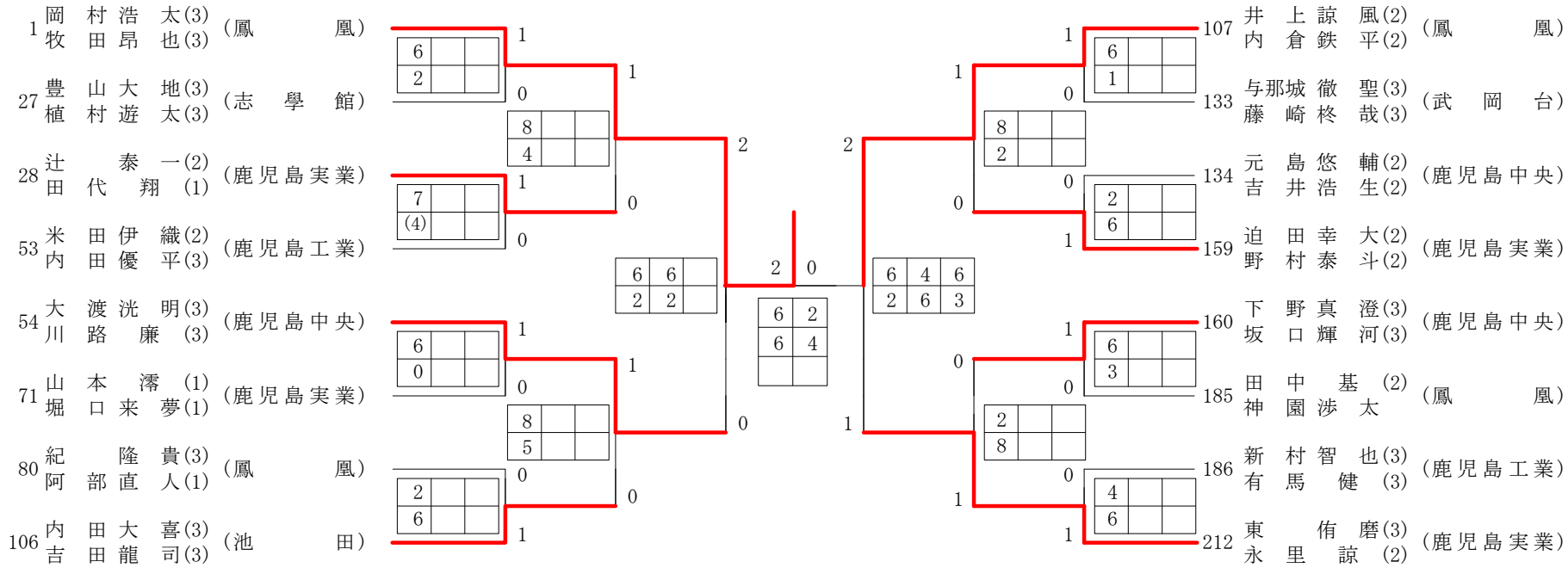

3位決定戦

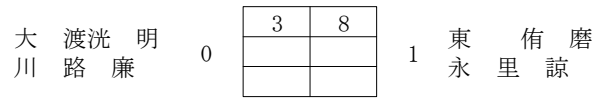

第1ブロック

第2ブロック

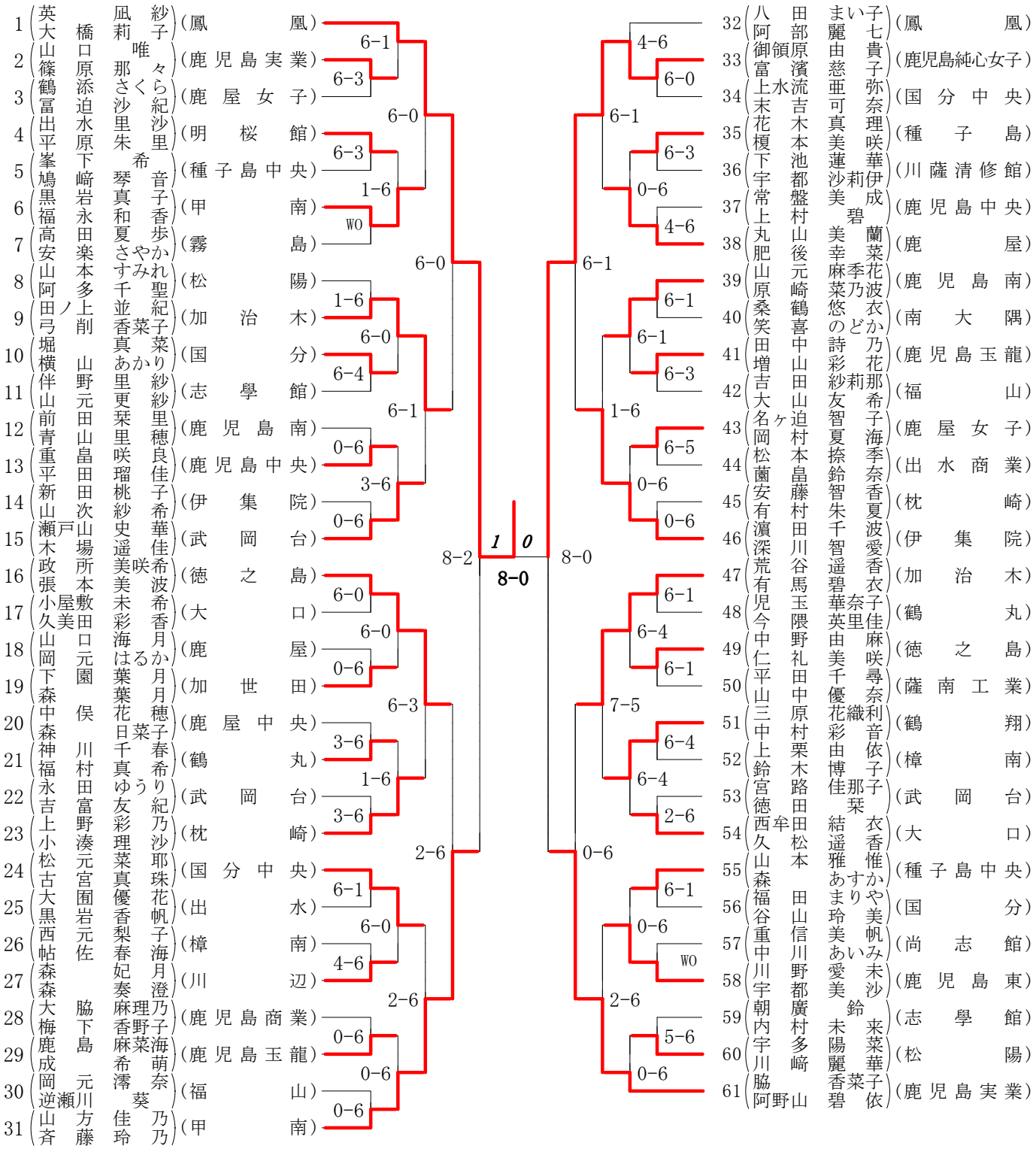

第3ブロック

第4ブロック

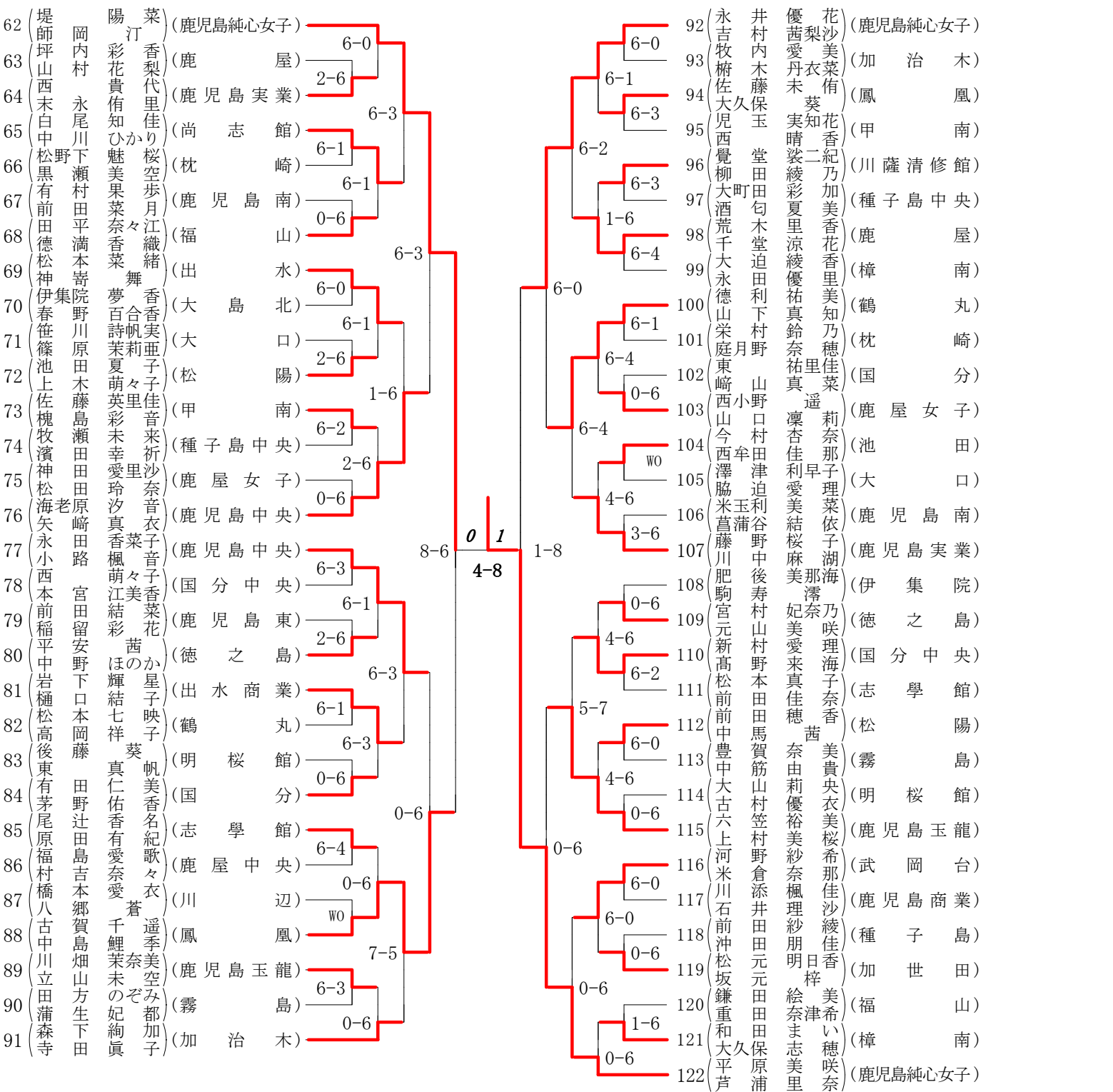

2014年度 高校総体 女子 :ダブルス ベスト 16 (参加組数:122) :テニス

名前の()は学年 スコアの中の()はタイブレークポイント

